

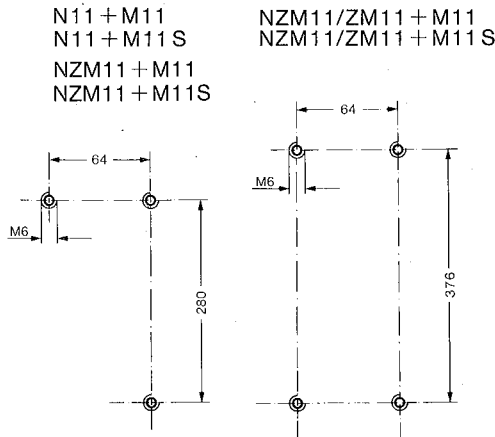

M 11 M 11 S

Motorantrieb
Motor Operator
Servo-moteur



12/90 AWA 123-445

Dauerkontaktgabe:
Two-wire control:
(continuous contact)
Contact maintenu :
(commande 2 fils)

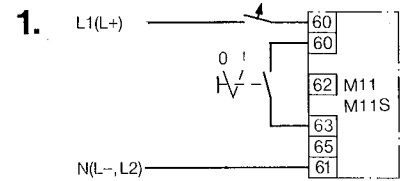

Impulskontaktgabe:
Three-wire control:
(pulse contact)
Contact à impulsion :
(commande 3 fils)

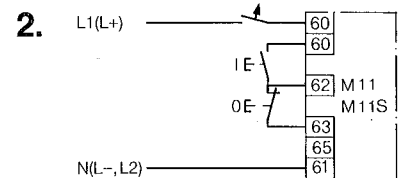

Impulskontaktgabe mit automatischer Rückführung in die 0-Stellung nach Schalterauslösung.

Three-wire control with automatic return to the "0" position after the switch has tripped.

Contact à impulsion (commande 3 fils) avec retour automatique à la position 0 après déclenchement du disjoncteur.

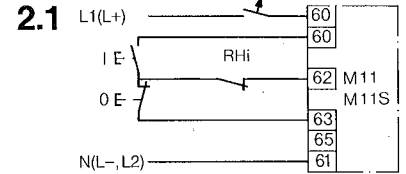

Impulskontaktgabe mit automatischer Rückführung in die 0-Stellung nach Schalterauslösung oder Hand-Aus-Schaltung. Befehlsdauer „Ein“ min. 1,0s.

Three-wire control with automatic return to the "0" position after the switch has tripped, or been switched off by hand.
"ON" Command time: min. 1.0 secs

Contact à impulsion avec retour automatique à la position 0 après déclenchement du disjoncteur ou coupure manuelle. Durée d'ordre "marche" 1,0 s minimum.

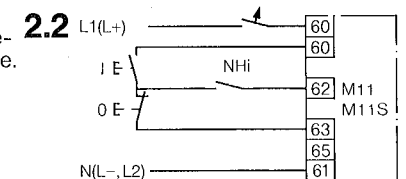

M11: Handschaltung

Bei blockiertem Handantrieb Welle links oben am Motorantrieb niederdrücken und mit isoliertem Schraubendreher bis Anschlag drehen. Danach Handgriff betätigen.

M 11: Switching by hand

If the handle operation is blocked, press down the shaft at the top left of the motor operator, and turn to the stop with an insulated screwdriver. Then operate handle

M11: Manoeuvre manuelle

En cas de blocage de la commande manuelle, enfoncer l'axe en haut à gauche du servo-moteur et tourner à l'aide d'un tournevis isolé jusqu'à la butée. Actionner ensuite la poignée.

M11 S: Zusätzliche Hinweise

Schalter spannen: Ein-Befehl am Motorantrieb.
Zuschalten der Hauptkontakte (ca. 30 ms) durch Betätigen der Einschaltsperrle. (Schaltung A bei Dauerbetrieb oder B bei Kurzzeitbetrieb.
Potentialbehafte Gespanntmeldung siehe Schaltung C.
Nothandschaltung (AUS) bei fehlender Steuerspannung: Welle links oben am Motorantrieb niederdrücken und mit isoliertem Schraubendreher betätigen.

M 11 S: Remarques complémentaires

Armer l'interrupteur par ordre marche au servo - moteur.
Mettre en circuit les contacts principaux (30 ms env.) par action sur le réarmement manuel. (Montage A pour service permanent ou B pour service intermittent).
Signalisation de la position armée, voir montage C.
Coupure manuelle d'urgence (arrêt) en cas d'absence de tension de commande: Enfoncer l'axe en haut à gauche du servo - moteur et tourner à l'aide d'un tournevis isolé.

A

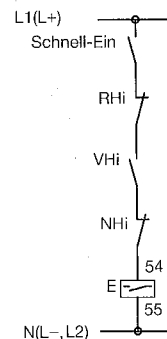

B

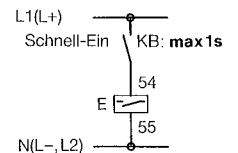

C

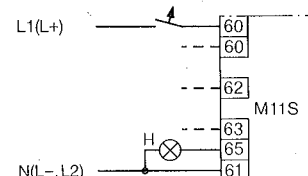

M11 S: Additional Notes:

To set the switch: "ON" signal to motor operator.
Bring in main contacts (approx. 30 ms) by actuating the manual reset.
Circuit A for continuous operation or B for intermittent operation.
Circuit C for voltage actuated "set" indication.

Emergency manual operation (OFF)

if control voltage fails:
Press down the shaft at the top left of the motor operator and operate using an insulated screwdriver.

Hinweise:

Spannungsausfall während eines Einschaltvorganges: Haupt- und Hilfskontakte sind noch in 0-Stellung, Federkraftspeicher teilweise gespannt. Dauerkontaktgabe: Bei Spannungswiederkehr schaltet Motor ein. Impulskontaktgabe: Bei Spannungswiederkehr Einbefehl wiederholen. Soll der Schalter ohne Schließen der Hauptkontakte in Ruhestellung gebracht werden, Einbefehl zusammen mit Betätigen des Arbeits- oder Unterspannungsauslösers wiederholen. A-Auslöser nicht über NHi schalten. Anschließend Ausbefehl geben oder automatische Rückführung vorsehen.

Notes:

Voltage loss while switching on: Main and auxiliary contacts still in "0" position, energy storage spring under partial tension. Two-wire control: On return of voltage, motor starts up. Three-wire (pulse) control: On return of voltage, reactuate "ON" signal. If switch is to be brought into rest position without main contacts closing, actuate shunt or undervoltage trip at same time as reactivating "ON" signal. Do not connect shunt trip via NHi. Follow by "OFF" signal, or provide automatic return to "OFF".

Nota:

Chute de tension à la fermeture: les contacts principaux et auxiliaires sont encore en position "0", ressort partiellement armé. Contact maintenu: Le moteur s'enclenche au retour de la tension. Contact à impulsion: Renouveler l'ordre de fermeture au retour de la tension. Si le disjoncteur doit être amené en position de coupure sans fermeture des contacts principaux, répéter l'ordre de fermeture en actionnant simultanément le déclencheur à émission ou à manque de tension. Ne pas monter un déclencheur à émission de tension sur NHi. Donner ensuite un ordre de coupure ou prévoir un retour automatique.

Nach **Schalerauslösung** „+“ oder Hand-Aus-Schaltung muß vor Wiedereinschaltung durch Motorantrieb Motor in Aus „0“ nachgeführt werden. (Austaste oder Schaltung 2.1 bzw. 2.2)

After the **switch has tripped** "+", or been switched off by hand, the motor must run to »0« before the switch is actuated again by means of the motor operator. (OFF-button or circuit 2.1 resp.2.2)

Après **déclencheur du disjoncteur** ("+" ou coupure manuelle, moteur doit être coupé (position "0") par le servo-moteur avant réarmement. (Bouton d'arrêt ou circuit 2.1 ou 2.2).

Bei **Netzschwankungen** unter 80% U_N Spannungswächter einsetzen.

En cas de **fluctuations de la tension** au-dessous de 80% U_N , utiliser des relais de protection voltmétriques.

Where **voltage fluctuates** to below 80 percent U_N , use voltage monitor.

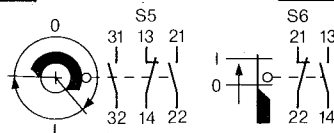
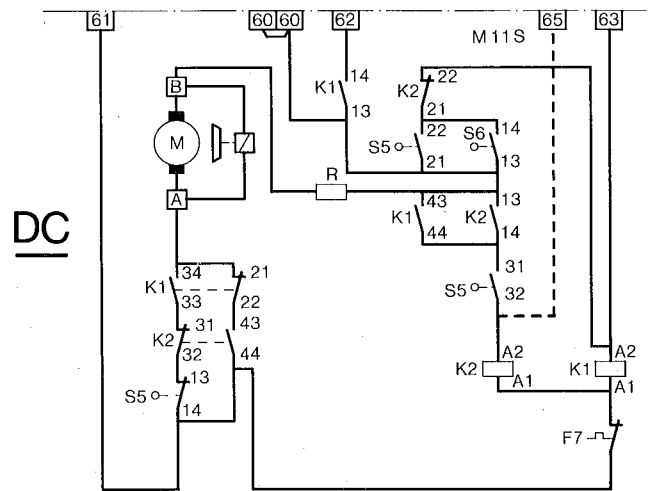
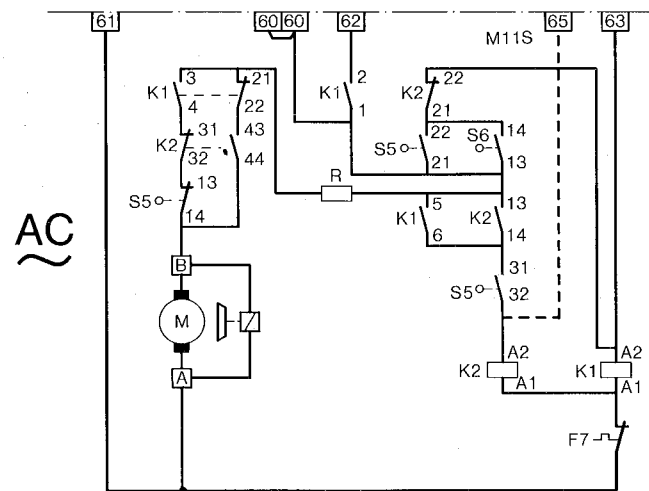
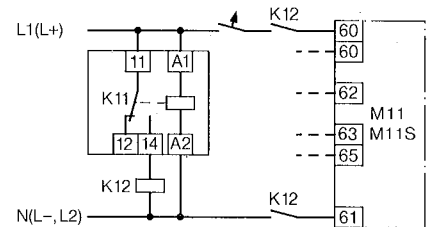

- K1 Schütz Ein
- K2 Schütz Aus
- K11 Spannungsrelais
- M Motor mit Magnetbremse
- U Unterspannungsauslöser
- E Einschaltperre
- F7 Thermo-schalter
- NHi Normalhilfsschalter
- AHi Antriebshilfsschalter
- VHi Voreilender Hilfsschalter
- RHi Relativhilfsschalter
- H Leuchtmelder

- Contactor ON
- Contactor OFF
- Voltage Relay
- Motor with solenoid brake
- Under-voltage trip
- Manual reset
- Temperature switch
- Normal auxiliary contact
- Handle operated auxiliary contact
- Early-make auxiliary contact
- Trip-indicating auxiliary contact
- Quick-make
- Indicator lamps

- Contacteur "marche"
- Contacteur "arrêt"
- Relais de tension
- Moteur à frein électro-magnétique
- Déclencheur à manque de tension
- Réarmement manuel
- Protection thermique
- Contact auxiliaire normal
- Contact auxiliaire de commande
- Contact auxiliaire avancé
- Contact auxiliaire de déclenchement
- Enclenchement rapide
- Voyant de signalisation